

RESERVATÓRIO PRESSURIZÁVEL

Os reservatórios pressurizáveis da UMICONTROL são destinados ao armazenamento, transporte, dosagem e mistura de produtos químicos ou alimentícios compatíveis, para a distribuição e conseqüente pulverização nos sistemas de bicos spray desenvolvidos para as suas respectivas finalidades.

Sua estrutura fabricada em aço inoxidável é compatível com as mais rigorosas normas de higiene e limpeza exigidas pelos órgãos de vigilância sanitária.

Reservatório Pressurizável de 20 litros UM-CP-20L

Ideal para armazenamento de pequenas quantidades de produtos, para rápida pulverização, em curtos espaço de tempo e em pequenas áreas.

Construído em aço inoxidável e alças superiores e inferiores de borracha que melhoram a aparência e o conforto no transporte dos tanques.



Código	Diâmetro	Altura	Peso	Pressão
UM-CP-20L	220mm	560mm	5,0 kg	3,0 kgf/cm ²

Reservatório Pressurizável de 50 e 100litros

Amplamente utilizado na preparação e mistura de grandes quantidades de produtos em processos por batelada, que serão aplicados durante períodos mais extensos, em grandes áreas ou processos maiores, facilitando a mistura e dosagem de produtos.

Grande eficiência na dosagem e armazenamento de produtos químicos específicos para sistemas de desodorização e abatimento de pó, onde a concentração do Catalizador ou Tensoativo deve ser muito precisa.

Construído em estrutura inteiramente de aço inoxidável, que lhe confere muita resistência e durabilidade em qualquer ambiente.

Código	Diâmetro	Altura	Peso	Pressão
UM-CP-50L	480mm	540mm	18,0 kg	3,0 kgf/cm ²
UM-CP-100L	480mm	1000mm	24,5 kg	3,0 kgf/cm ²

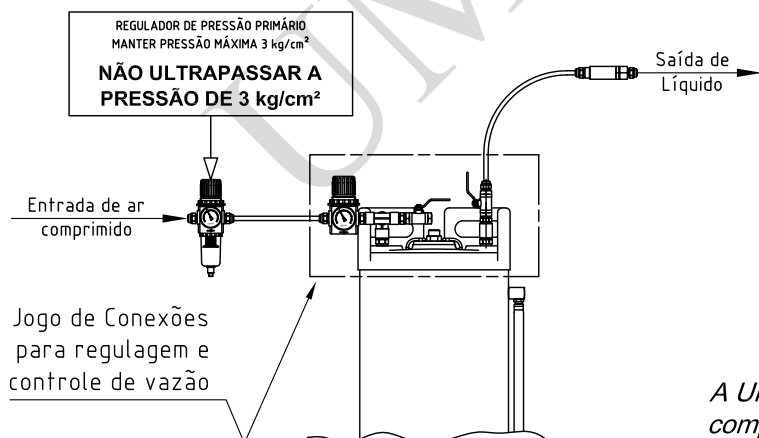

Unidade de reabastecimento automático



A Unidade de Reabastecimento Automático da UMICONTROL, é composta por até dois tanques de pressão, onde o comando de alimentação dos tanques e liberação de fluido para o sistema é realizado de maneira automatizada através de painel elétrico com Controlador Lógico Programável.